

Министерство науки и высшего образования Российской Федерации
Федеральное государственное бюджетное образовательное
учреждение высшего образования
«Ковровская государственная технологическая академия имени В.А. Дегтярева»

ИНФОРМАЦИОННОЕ ПИСЬМО



г. Ковров
14-15 мая 2024 года

Международная научно-техническая и научно-методическая конференция, посвященная 150-летию конструктора-оружейника Владимира Григорьевича Федорова – родоначальника отечественного автоматического стрелкового оружия



ОРГАНИЗАТОРЫ КОНФЕРЕНЦИИ

Ковровская государственная технологическая академия
имени В.А. Дегтярева



14-15 мая 2024

Уважаемые коллеги!

Приглашаем Вас принять участие в Международной научно-технической и научно-методической конференции, посвященной 150-летию конструктора-оружейника В.Г. Федорова – родоначальника отечественного автоматического стрелкового оружия. Конференция будет проводиться в городе воинской славы – Ковров, на базе Ковровской государственной технологической академии имени В.А. Дегтярева (601910 Владимирская область, г. Ковров, ул. Маяковского, 19) в период с **14 по 15 мая 2024 года**. В рамках проведения конференции участникам будет предложено посещение городских праздничных мероприятий, приуроченных к юбилейной дате.

Доклады, представленные на конференцию, будут опубликованы в сборнике трудов конференции. Рабочий язык конференции – русский.

С программой конференции можно ознакомиться на сайте академии в разделе «Наука и инновации» / «Конференции и выставки»: <https://dksta.ru/konferentsii>.

Организаторы конференции:

- Федеральное государственное бюджетное образовательное учреждение высшего образования «Ковровская государственная технологическая академия имени В.А. Дегтярева», <https://dksta.ru>;
- Администрация города Коврова, <https://kovrov-gorod.ru>;
- Открытое акционерное общество «Завод имени В.А. Дегтярева», <https://zid.ru>;
- Акционерное общество «Всероссийский научно-исследовательский институт «Сигнал»;
- Конструкторское бюро «Арматура» – филиала АО «ГКНПЦ им. М.В. Хруничева», <http://www.khrunichev.ru/main.php?id=79>;
- Российская академия ракетных и артиллерийских наук, <https://www.guraran.ru>;
- Владимирское региональное отделение Общероссийской общественной организации «Союз машиностроителей России», <https://soyuzmash33.ru>;
- Лига оборонных предприятий Владимирской области, <https://vladliga.ru>;
- Отделение "Исследование проблем управления национальной обороной" Академии военных наук Российской Федерации, <https://avnrf.ru/>.

Пленарное заседание Международной научно-технической и научно-методической конференции, посвященной 150-летию конструктора-оружейника Владимира Григорьевича Федорова – родоначальника отечественного автоматического стрелкового оружия состоится 14 мая 2024 года в главном учебном корпусе Ковровской государственной технологической академии имени В.А. Дегтярева **в 11.00 в аудитории 319**.

Научные направления конференции

1. Исследование, разработка и производство ствольного оружия и боеприпасов.

Председатель: доктор технических наук, профессор Александр Юрьевич Александров.

Сопредседатель: кандидат технических наук Роман Вячеславович Спирин.

Время работы секции – 15 мая 2024 г. с 11.00 (учебно-лабораторный корпус КГТА, ул. Шмидта, д. 48, ауд. 602).

2. Разработка и моделирование приводов и систем управления специального назначения.

Председатель: доктор технических наук, профессор Евгений Михайлович Халатов.

Сопредседатель: доктор технических наук, профессор Яков Адольфович Даршт.

Время работы секции – 15 мая 2024 г. с 17.00 (главный корпус КГТА, ул. Маяковского, д. 19, ауд. 101).

3. Совершенствование системы подготовки кадров для нужд предприятий оборонно-промышленного комплекса.

Председатель: доктор экономических наук, доцент Елена Евгеньевна Лаврищева.

Сопредседатель: кандидат экономических наук, доцент Юлия Владимировна Смольянинова.

Время работы секции – 14 мая 2024 г. с 14.00 (главный корпус КГТА, ул. Маяковского, д. 19, ауд. 244).

4. Актуальные вопросы создания и применения беспилотных авиационных, наземных и морских систем. Технологии и средства противодействия.

Председатель: доктор технических наук, руководитель Научно-исследовательского центра беспилотных авиационных систем и робототехнических комплексов КГТА имени В.А. Дегтярёва, руководитель секции «Кибербезопасность» отделения «Исследование проблем управления национальной обороной» Академии военных наук Замятин Александр Юрьевич.

Сопредседатель: исполнительный директор центра компетенций беспилотных авиационных систем МГТУ имени Н.Э. Баумана (направление БАС) Бояров Максим Евгеньевич.

Время работы секции – 14 мая 2024 г. с 14.00 (главный корпус КГТА, ул. Маяковского, д. 19, ауд. 244).

Условия участия в конференции

Форма участия в конференции – очная и заочная с использованием средств видеоконференцсвязи (ВКС). Организационный взнос с участников конференции не взимается. Проживание в гостинице и питание участники оплачивают самостоятельно.

Срок регистрации и предоставления материалов докладов – до **13 мая 2024 года**.

По результатам конференции будет издан сборник трудов конференции, индексируемый в РИНЦ, который будет доступен в электронном виде на сайте академии в разделе «Наука и инновации» / «Конференции и выставки»: <https://dksta.ru/konferentsii>, лучшие доклады будут опубликованы в сетевом научно-техническом журнале «Научный вестник систем управления» <https://vestnik33.ru>

Представление материалов для участия

На конференцию принимаются материалы результатов оригинальных исследований авторов. Количество соавторов должно быть **не более 5 человек**. Количество работ одного автора **не более 2-х**.

Авторам, желающим принять участие в конференции, необходимо выслать в адрес оргкомитета конференции konf@dksta.ru в электронном виде:

- заявку (см. Приложение);
- материалы работы.

Для внешних участников дополнительно:

- *экспертное заключение о возможности опубликования материалов в открытой печати;*
- *рецензию или рекомендацию от организации, где выполняется работа.*

Редакционная коллегия осуществляет экспертную оценку и проверку статей на плагиат, по результату которой материалы будут размещены в сборнике трудов.

Оригинальность текста должна быть не менее **75%**.

Оргкомитет оставляет за собой право отклонить материалы, не соответствующие требованиям и/или тематике секций.

Программный комитет:

- Александров А.Ю. – доктор технических наук, профессор кафедры машиностроения ФГБОУ ВО «КГТА»;
- Даршт Я.А. – доктор технических наук, профессор кафедры гидропневмоавтоматики и гидропривода ФГБОУ ВО «КГТА»;
- Изонов В.В. – доктор исторических наук, руководитель отделения №10 «Проблемы военной безопасности» Российской академии ракетных и артиллерийских наук;
- Лаврищева Е.Е. – доктор, экономических наук, ректор ФГБОУ ВО «КГТА»;
- Левин А.И., вице-президент Лиги оборонных предприятий Владимирской области;
- Смольянинова Ю.В. – кандидат экономических наук, проректор по учебной работе и развитию ФГБОУ ВО «КГТА»;
- Смышников Р.В. – кандидат технических наук, проректор по научной работе и цифровой трансформации ФГБОУ ВО «КГТА»;
- Халатов Е.М. – доктор технических наук, начальник расчетно-аналитического центра Конструкторского бюро «Арматура» - филиала АО «ГКНПЦ им. М.В. Хруничева»;
- Замятин А.Ю. – доктор технических наук, руководитель Научно-исследовательского центра беспилотных авиационных систем и робототехнических комплексов КГТА имени В.А. Дегтярёва.

Контакты

601910, Владимирская обл., г. Ковров, ул. Маяковского, 19
ФГБОУ ВО «КГТА им. Дегтярева»,
научно-информационный отдел:
тел. 8 (49232) 6 96 00 доб. 317, e-mail: konf@dksta.ru

Требования к оформлению рукописей

1. Объем работы **не более 3-5 страниц**.
 2. Набор текста должен производиться в редакторе Word (расширение файла *.docx).
 3. **Статья должна содержать:** индекс УДК; название; инициалы и фамилии авторов; название организации, в которой выполнена работа; аннотацию (до 5 строк); ключевые слова; текст статьи; список литературы.
 4. Параметры страницы:
 - формат – А4;
 - ориентация – книжная;
 - поля: верхнее – 2,5 см; нижнее – 2 см; левое – 2,5 см; правое – 2,5 см.
 5. Фамилии и инициалы авторов, выравниваются по центру, строчными буквами, курсивным шрифтом – Times New Roman, 11 pt.
 6. Шрифт основного текста, аннотации, ключевых слов, УДК, включая заголовки разделов, таблиц и формулы – Times New Roman, 11 pt. Начертание – только прямое, без подчёркиваний. Выравнивание УДК – по левому краю. Межстрочный интервал – одинарный. Выравнивание основного текста, аннотации, ключевых слов:
 - по ширине страницы;
 - отступ первой строки абзаца или табуляция – 1 см.
 7. Расстановка переносов осуществляется автоматически (задается в панели «Сервис», в характеристиках окна «Расстановка переносов»).
 8. Шрифт подрисуночных подписей – Times New Roman, 10 pt. Цифры в подрисуночных подписях набираются курсивом. Например, 1 – ...; 2 – ...
 9. **В тексте работы должны присутствовать ссылки на всю используемую литературу. Ссылки на использованную литературу даются по тексту в квадратных скобках – [].** Список литературы оформляется в соответствии с ГОСТ 7.05-2008 и приводится в конце текста (заглавие «Список литературы», далее, после пропуска одного интервала – список изданий).
 10. Размеры рисунков и таблиц не должны превышать **11×16 см**.
 11. Разделы статьи не нумеровать. Нумерацию формул, рисунков, таблиц, источников производить арабскими цифрами, нумерация сквозная.
 12. На формулы, рисунки и таблицы должны быть ссылки:
 - в ссылке на отдельное изображение, обозначенное буквой, после порядкового номера ставится запятая, а буква выделяется курсивом (например, рис. 1, а);
 - цифровые или буквенные обозначения деталей изображения, точек, кривых в тексте выделяются курсивом, без заключения в скобки или кавычки.
- Номера формул и таблиц выравнивать по правому краю. Название и номера рисунков указываются под рисунками. Название и номера таблиц указываются над таблицами. Название рисунков, таблиц и список литературы выравнивать по центру.
13. Каждую физическую или математический величину набирать через редактор формул MathType, встроенный в стандартный Office.
 14. Соблюдать различие между дефисом (-), клавиша «минус», и тире (–), сочетание клавиш «<пробел><Ctrl + клавиша в правом верхнем углу всей клавиатуры><пробел>».

Пример оформления статьи

УДК 519.2

РЕЖИМЫ РЕЗАНИЯ...

*Фамилия И.О., уч. степень (д.т.н., к.т.н.), уч. звание (проф., доц.) авторов
Ковровская государственная технологическая академия имени В.А. Дегтярева*

Ключевые слова: резец, ...

Аннотация: В статье рассматривается...

Элементами процесса резания являются скорости главного движения резания и подачи, а также глубина резания [1]. Совокупность этих элементов называется режимом резания. Элементы процесса резания и геометрия срезаемого слоя представлены на рис.1.



Рис. 1. Элементы процесса резания и геометрия срезаемого слоя:
1 – режущий инструмент; 2 – заготовка; ...

Скорость резания V – путь точки режущего лезвия инструмента.... Если главное движение является вращательным, то:

$$V = \pi D n / 1000, \quad (1)$$

где D – наибольший диаметр обрабатываемой поверхности заготовки, n – частота вращения заготовки. В табл. 1 приведены...

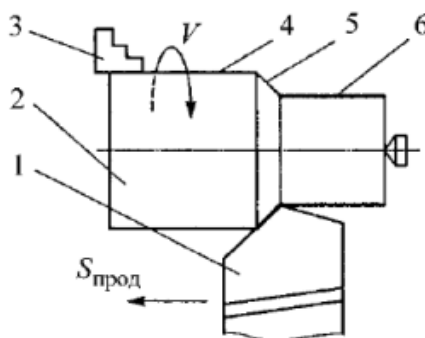
Таблица 1

Наименование	Виды			
Диаметр, м				

Список литературы

1. Базров Б.М. Основы технологии машиностроения. – М.: Машиностроение, 2005. – 736.

А. ЗАЯВКА

На участие в Международной научно-технической научно-методической конференции, посвященной 150-летию конструктора-оружейника Владимира Григорьевича Федорова-родоначальника отечественного автоматического стрелкового оружия

1	Фамилия, имя, отчество (полностью)	
2	Год рождения	
3	Ученая степень, звание	
4	Место работы (учёбы), должность (курс)	
5	Почтовый адрес автора для отсылки сборника материалов конференции в случае необходимости*	
6	Контактный телефон	
7	E-mail	
8	Название доклада (статьи)	
9	Название предполагаемой секции/подсекции	
10	Соавторы (фамилия, имя, отчество – полностью):	
	Ученая степень, звание	
	Место работы (учёбы), должность (курс)	
11	Форма участия (очная/заочная)	

В. СВЕДЕНИЯ ОБ АВТОРАХ

Иванов Иван Иванович – профессор, д-р техн. наук, зав.каф. _____, ФГБОУ ВО «КГТА им. Дегтярева». Область научных интересов: _____. Автор более ____ статей, _____ монографий, _____ учебных пособий, _____ патентов (свидетельств), заслуженный деятель...

С. СВЕДЕНИЯ О СОАВТОРАХ

Петров Александр Петрович – студент магистратуры ФГБОУ ВО «КГТА им. Дегтярева». Область научных интересов: _____. Автор _____ статей.